

# E-series

Knickgelenkte Muldenkipper

B35E | B40E | B45E | B50E | Mk 3



EU-Stufe V

**BELL**

# E wie Evolution

Ihr unternehmerischer Erfolg ist unser Ziel. Knickgelenkte Muldenkipper von Bell transportieren mehr und zu den niedrigsten Kosten pro Tonne, um Ihnen den höchsten Profit zu sichern.

Als einer der führenden Hersteller von knickgelenkten Muldenkippern, präsentiert Bell Equipment Ihnen die herausragende E-Serie. Die evolutionäre Baureihe bietet klassenführende Merkmale, die ein Plus an Nutzlast, niedrigere Betriebskosten, überragenden Fahrkomfort und kompromisslose Sicherheitsstandards bringen. E-Serie-Muldenkipper sichern Ihnen echte Vorteile im Wettbewerb.



Technische Daten	B35E	B40E	B45E	B50E
<b>Motorleistung, brutto</b>	320 kW (429 hp)	380 kW (510 hp)	390 kW (523 hp)	430 kW (577 hp)
<b>Betriebsgewicht</b>				
Leer	30 379 kg (66 974 lb)	32 233 kg (71 062 lb)	32 326 kg (71 267 lb)	35 675 kg (78 650 lb)
Beladen	63 879 kg (140 829 lb)	71 233 kg (157 042 lb)	73 326 kg (161 656 lb)	81 075 kg (178 740 lb)
<b>Nennnutzlast</b>	33 500 kg (73 855 lb)	39 000 kg (85 980 lb)	41 000 kg (90 390 lb)	45 400 kg (100 090 lb)
<b>Muldeninhalt (SAE 2:1)</b>	20,5 m <sup>3</sup> (27 yd <sup>3</sup> )	24 m <sup>3</sup> (31 yd <sup>3</sup> )	25 m <sup>3</sup> (33 yd <sup>3</sup> )	27,5 m <sup>3</sup> (36 yd <sup>3</sup> )





- Die weitreichende Verwendung von hochfesten, gewichtsoptimierten Komponenten gewährleistet ein führendes Verhältnis von Leergewicht zu Nutzlast in der jeweiligen Klasse.
- Die Kabine wurde in Haptik und Optik überarbeitet und bietet überzeugenden Fahrerkomfort u.a. durch ein zentrales Bedienfeld und einen niedrigen Lärmpegel.
- Mit der Off-Road-Bereifung und den niedrigen Betriebsgewichten kommen Bell-Muldenkipper auch im schwierigsten Gelände immer weiter.
- Abgasregulierte und verbrauchsoptimierte Motoren überzeugen unter allen Betriebsbedingungen durch umweltschonende Kraftentfaltung. Die erstklassige Motorentechnik gewährleistet schnelles Ansprechverhalten und zuverlässige Kaltstartleistung.

**Die Modelle der E-Serie von Bell Equipment setzen neue Klassenstandards in Funktionalität, kundenorientierten Verbesserungen sowie im zurzeit größtmöglichen Schutz vor Fehlbedienungen.**

Hohe Investitionen in Forschung und Entwicklung und die Anwendung neuester Technologien führten zu Verbesserungen in Schlüsselbereichen wie Fahrleistung und Kraftstoffverbrauch. Ihr Nutzen: Sie bewegen mehr Material zu niedrigeren Betriebskosten und das bei geringerer Umweltbelastung.



# Basierend auf langjähri

Auf Grundlage seiner bewährten D-Serie wählte Bell Equipment einen evolutionären Ansatz für die Neukonstruktion. Dadurch konnte ein optimales Verhältnis von Leistung zu Gewicht bei unschlagbar niedrigem Kraftstoffverbrauch realisiert werden.

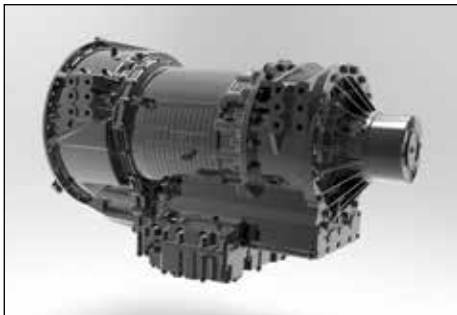

Das elektronisch gesteuerte Automatikgetriebe optimiert die Schaltpunkte in Bezug auf Maschinenbeladung und Einsatzbedingungen und schützt gleichzeitig vor Fehlbedienungen. Die Allison FuelSense® Technologie nutzt Lern Algorithmen um Kraftstoffverbrauch und Leistung effizienter aufeinander abzustimmen.



Das Verteilergetriebe leitet im Normalbetrieb das Drehmoment gleichmäßig an alle Achsen weiter. Wenn die Bodenverhältnisse es erfordern, schaltet sich die Differentialsperre im Verteilergetriebe automatisch zu, um das Drehmoment an die Achse zu leiten, die es am besten umsetzen kann. Dadurch wird immer die bestmögliche Traktion gewährleistet.



Hochfester Stahl und großzügig dimensionierte Kegelrollenlager im Knickgelenkbereich garantieren lange Haltbarkeit.



Die optionale Heckklappe erhöht das Ladevolumen und vermindert Materialverlust auf der Transportstrecke. Die Klappe öffnet sich automatisch beim Anheben der Mulde. Bänder aus Federstahl halten die Klappe auch bei Leerfahrt sauber geschlossen.



- Eine Kombination aus elektronisch gesteuertem Zwischenachs-Sperrdifferential (IDL) und manuell aktivierbaren Antischlupf-Differenzialen (CTD) sorgt für außergewöhnliche Geländegängigkeit. Dabei machen klassenführende Federwege der Aufhängung einen CTD-Einsatz meist nicht erforderlich.
- Ein optimiertes Nutzlast/Leergewichts-Verhältnis schlägt sich in geringerem Kraftstoffverbrauch nieder und senkt so direkt Ihre Kosten pro Tonne.

- Ein branchenführendes, vollautomatisches 7-Gang-Getriebe mit Wandlerüberbrückung (6-Gang bei B35E) steigert die Kraftstoffeffizienz zusätzlich.
- Die elektronisch gesteuerte Common-Rail-Einspritzung optimiert den Einspritzdruck auch bei niedriger Drehzahl. Das bringt ein gutes Kaltstartverhalten, guten Durchzug und reduziert Abgas-Schadstoffe.

- Die automatische Retarder-Funktion bremst das Fahrzeug, wenn der Fahrer den Fuß vom Gas nimmt und steigert das Sicherheitsempfinden auf steilen Rampen.
- Ein durchdachtes Motoren- und Vorderwagen-Design sorgt für beste Böschungswinkel und ermöglicht unseren 6x6 die Fahrt in steilstem Gelände.



# ger Erfahrung

- Mit höherer Nutzlast, schnelleren Umläufen und branchenführender Kraftstoffeffizienz bewegen Sie mehr Material zu weniger Kosten pro Tonne. Sie arbeiten schlicht günstiger als Ihre Wettbewerber.



**Unsere innovativen „Comfort-Ride“ Front- und Heckfederungen sorgen optional für noch besseren Fahrkomfort und gewährleisten minimale Ganzkörper-Vibrationsbelastungen.**

Die hocheffizienten Systeme steigern direkt Ihre Produktivität durch kürzere Umlaufzeiten und einen reduzierten Aufwand im Fahrwegsunterhalt. Selbst erfahrene Dumper-Maschinisten zeigten sich beeindruckt vom Fahrzeugkomfort und dem subjektiven Plus an sicherer Fahrzeugbeherrschung, das die adaptive Frontfederung bringt.



# Keine Kompromisse der Lebensdauer

Intelligenter konstruiert, um mehr zu leisten! Die neuen knickgelenkten Muldenkipper von Bell verfügen über optimierte Einsatzgewichte – unser Fokus liegt auf ihrem Materialumschlag mit möglichst wenig unproduktiver Fahrzeugmasse.

Unsere jahrzehntelange Erfahrung im Bau von knickgelenkten Muldenkippern ist in die Entwicklung und Fertigung der E-Serie eingeflossen. Auf Haltbarkeit und härteste Einsätze geprüfte und abgestimmte Komponenten werden Sie nicht im Stich lassen. Das zentrale Drehgelenk, große Federwege und eine durchdachte Gewichtsverteilung bieten optimale Voraussetzungen im schwierigsten Gelände.



Der Rahmen aus höherfestem Stahl bringt Stabilität und Robustheit ohne Mehrgewicht.

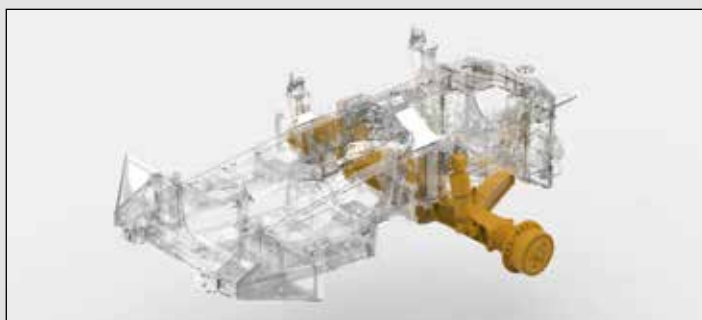

Für besseren Arbeitskomfort reduziert die A-Rahmen-Aufhängung mit hydro-pneumatischen Dämpfern die häufig im Off-Road-Betrieb auftretenden seitlichen Schwingungen. Eine wirkungsvolle Federung des Fahrersitz schützt den Fahrer zusätzlich.

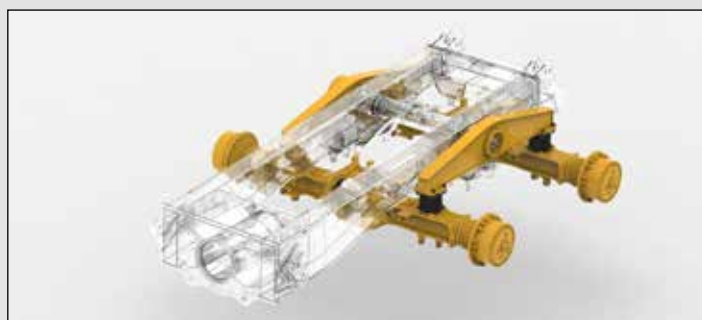

Schweres Gelände erfordert eine wirksame Fahrzeugfederung. Hochwertige Komponenten absorbieren Stoßbelastungen und optimieren die Fahreigenschaften mit überdurchschnittlichen Federwegen und großer Bodenfreiheit.



# e bei



- Vollgekapselte Zweikreis-Ölbad-Lamellenbremsen bieten hervorragende Bremsleistungen und eine lange Lebensdauer auch unter feuchten und schlammigen Betriebsbedingungen. Die Nassbremsen sind praktisch wartungsfrei und arbeiten jetzt im separat gekühlten Ölkreislauf mit großem Durchfluss.
- Direktangetriebene, temperaturabhängige Lüfter gewährleisten effiziente Kühlung.
- Die automatische Retarderfunktion des Bremssystems ist im Betrieb mit einer hochwirksamen Motorbremstechnologie gekoppelt. Dies gewährleistet hervorragende Verzögerungsleistungen und verhindert den Verschleiß der Lamellenbremsen im Retardereinsatz.

**Weitere Ausstattungen zur Minimierung der Standzeiten sind führende Onboard-Diagnostik mit Online-Zugriff, robuste gekapselte Hardwarekomponenten und das satellitengestützte Flottenmanagementsystem.**

Rahmen aus höherfesten Sonderstählen und ein verstärktes Knickgelenk bieten ihnen die nötige Zuverlässigkeit bei optimiertem Gewicht für ein klassenführendes Verhältnis zwischen Motorleistung und Fahrzeugmasse. Die geringe Fahrzeugmasse reduziert die Beanspruchungen im Antriebsstrang und die strukturellen Belastungen.



# Einfach sauber

Die Kombination aus optimal ausgelegten Motoren und gewichtsoptimierten Gesamtfahrzeugen gewährleisten die Umweltfreundlichkeit von Bell Muldenkippern.

## SCR arbeitet mit AdBlue®/DEF,

- Das ungiftig, geruchsfrei und einfach zu tanken ist.
- Das in den Abgasstrom eingespritzt wird und im Katalysator mit den NOx-Gasen zu harmlosem Stickstoff und Wasser reagiert.
- Dessen Verbrauchsanteil bei etwa 3 – 5 % des Kraftstoffkonsums liegt.

## EGR

- Führt verbrannte Abgase zurück in die Brennkammern und senkt damit die Verbrennungstemperaturen und die NOx-Produktion.

## DPF

- Unsere DPF Technologie wird in Mercedes Benz Highway Trucks bereits über 10 Jahre eingesetzt.
- Die Regeneration erfolgt während des normalen Arbeitseinsatz.
- In leichten Einsätzen, wenn die Betriebstemperatur nicht ausreicht, wird vereinzelt eine stationäre Regeneration nötig.



• Geringere Emissionen

• Effizientere Motoren

• Weniger Kraftstoffverbrauch

• Höhere Leistung

• Größeres Drehmoment

• Verbessertes Ansprechverhalten des Motors



- Die Abgasreinigung nach EU-Stufe V sichert gemeinsam mit dem niedrigsten Kraftstoffverbrauch geringste Umweltbelastungen.



**Die Fahrzeug-Plattform unserer E-Serie ist für die neuen Motoren und die dazu gehörigen Abgasreinigungs-Technologien ausgelegt und beweist damit unsere Strategie der kontinuierlichen Weiterentwicklung.**

Die weiterentwickelte Bell E-Serie nutzt die SCR-Technologie (Selektive Katalytische Reduktion) in Verbindung mit der EGR-Abgasrückführung und ein Diesel Partikel Filter (DPF). Speziell entwickelt für den Baumaschinenbereich mit den Abgasregelungen nach EU-Stufe V setzen die Motoren branchenweite Standards in Kraftstoffeffizienz und Schadstoffbegrenzung. Motorleistung und Treibstoffverbrauch konnten durch den Einsatz fahrsituations-abhängiger Software optimiert werden, die Retarderfunktion, Kühlerleistung und Batterieladung regelt.



# Bedienung leicht gemacht

Durch die Übernahme moderner Bedienkonzepte aus dem Automobilbereich setzt die E-Serie neue Standards in punkto Fahrerkomfort.

Nach dem Einsteigen in die Kabine eines Bell fühlt man sich sofort heimisch. Alles ist da, wo man es erwartet. Der leise, großzügig und ergonomisch gestaltete Arbeitsplatz in der klimatisierten Kabine verfügt über eine Vielzahl von produktivitätssteigernden Funktionen und Komfortmerkmalen. Diese steigern die Attraktivität für den Fahrer und minimieren Ermüdungserscheinungen im Arbeitsalltag.

Vom zentral platzierten 10-Zoll-Farbdisplay und der B-Drive-Einheit mit Drehknopf und Softtasten über den luftgefederten Sitz, das neigungs- und höhenverstellbare Lenkrad sowie dem CD-Radio mit hochwertigen Lautsprechern bietet die E-Serie alles, um Ihren Fahrern ein angenehmes Arbeiten zu ermöglichen.



Leicht verständliche und intuitiv zu bedienende Instrumente liegen direkt im Blickfeld des Fahrers und sind komfortabel und sicher erreichbar.



Das benutzerfreundliche 10-Zoll-Farbdisplay informiert über die aktuellen Fahrzeugparameter, gibt Sicherheitswarnungen, unterstützt die Diagnose und ermöglicht Muldeneinstellungen.



Über ein aus dem Automobilbereich vertrautes Bedienelement lassen sich per Bildschirrmü alle Betriebszustände der Maschine auslesen und Einstellungen verändern.





Das staubgeschützte Tastenmodul bietet Zugriff auf viele Produktivitäts-steigernde Funktionen, **darunter die schlüssellose Startfunktion, die Muldenkippbegrenzung und -dämpfung, Retardereinstellung und Geschwindigkeitsbegrenzung.**

- Die serienmäßige Geräuschdämmung reduziert den Lärmpegel und erhöht den Fahrkomfort.
- Die elektronisch überwachte und adaptive Getriebesteuerung gewährleistet sanfte Schaltvorgänge über die gesamte Lebensdauer der Maschine.
- Der voll einstellbare luftgefederte Fahrersitz bietet größten Komfort und hohe Sicherheit.
- Die serienmäßige Klimaanlage mit PKW-ähnlicher Bedienung sorgt stets für klare Sicht und angenehme Kabinenbedingungen.
- Die neue Kabine mit großflächiger Verglasung sichert in Verbindung mit einem kompletten Spiegelpaket beste Rundumsicht.
- Sie finden keine Pedale oder Hebel mehr für die Bedienung des Retarders. Wählen Sie nur noch die Bremswirkung des Retarders vor und der Rest erfolgt automatisch.



# Mit größter Sicherheit

**Wir sind nah an unseren Kunden und kennen ihre Anforderungen. Deshalb haben wir einen knickgelenkten Muldenkipper entwickelt, der mit herausragenden Innovationen führend im Bereich Arbeitssicherheit ist.**

Funktionen wie schlüsselloses Starten, der Berganfahr-Assistent, die automatische Parkbremse, der Turboladerschutz durch Motornachlauf und die On-Board-Waage sind bereits serienmäßig in den Modellen der E-Serie. Für noch mehr Sicherheit und Produktivität besitzt die E-Serie jetzt ein elektronisch gesteuertes Zwischenachs-Selbstsperrdifferenzial (IDL), das eine Automatische Traktionskontrolle (ATC) gewährleistet.

- Umlaufende Sicherungsgeländer nach ISO 2876 bieten optional noch größeren Arbeitsschutz.
- Die Parkbremse wird am stehenden Fahrzeug beim Schalten in den Leerlauf (Neutral) automatisch aktiviert. Der Berganfahr-Assistent verhindert durch ein drehmomentgesteuertes Lösen der Parkbremse ein Zurückrollen an Hanglagen.
- Die im Wettbewerb führende Kombination aus Getrieberearder und Motorbremse wird automatisch aktiviert, wenn der Fahrer seinen Fuß vom Gaspedal nimmt. Die Retarderwirkung lässt sich dabei einfach über das staubgeschützte Tastenmodul voreinstellen. Dies gewährleistet sichere Abfahrten unter allen Betriebsbedingungen.
- Bei allen Modellen lässt sich ein automatisches Hupsignal beim Anfahren oder beim Wechsel zwischen Vorwärts- und Rückwärtsgang einstellen.
- Vielfältige Voreinstellungen garantieren im anspruchsvollen Gelände den sicheren Maschinenbetrieb. Dazu zählen unter anderem Tempolimits sowie festgelegte Kippbereiche.



Unsere geräuscharmen Fahrerkabinen sind ROPS/FOPS-zertifiziert und mit einem luftgefederten Fahrersitz ausgestattet. Fahrersitz (Dreipunkt-Gurt) und Trainersitz (Beckengurt) besitzen automatische Sicherheitsgurte.



Die Rückfahrkamera in Verbindung mit Rück- und Weitwinkelspiegel garantiert optimale Sicht.



Die schlüssellose Startfunktion mit Fahreridentifizierung und Berechtigungs-codes verhindert den unbefugten Betrieb Ihrer Maschinen.





Das On-Board-Wägesystem zeigt dem Fahrer die aufgenommene Nutzlast in Echtzeit – bereits beim Ladevorgang. Eine "Notlauf-Funktion" kann eingestellt werden, die den sicheren Betrieb bei erheblicher Überladung gewährleistet.



Der eingebaute Neigungs- und Rollsensor kontrolliert die Maschine und unterbindet die Kippvorgänge bei instabiler Position.



Der vom Fahrer oder der Betriebsleitung einstellbare Geschwindigkeitsbegrenzer bremst das Fahrzeug über den Retarder automatisch ab, um betrieblich zulässige Höchstgeschwindigkeiten einzuhalten. Bei Überladung des Fahrzeuges kann er ebenfalls aktiviert werden.



# Verlängern Sie Ihre Einsatzzeit

Die E-Serie ist ausgestattet mit Optionen, die Arbeit und Wartung vereinfachen.

Leicht erreichbare Kontrollpunkte, transparente Vorratsbehälter, Schaugläser und zusammengelegte Schmierpunkte verkürzen die tägliche Wartungsarbeit. Schnellwechsel-Filterelemente, lange Wechselintervalle für Motor- und Hydrauliköl reduzieren die Standzeiten und verringern die Kosten. Der große 10"-Farbmonitor im Cockpit liefert Diagnose- und Serviceinformationen. In Verbindung mit Diagnoseanschlüssen können so Wartungsentscheidungen schnell und sicher getroffen werden.

- Tägliche Servicekontrollen können mit Hilfe des 10" LCD Farbmonitor schnell und bequem in der Kabine durchgeführt werden.
- Die Load-Sensing-Hydraulik wurde äußerst servicefreundlich ausgelegt.
- Lange Wechselintervalle für Motor- und Hydrauliköl reduzieren die Standzeiten und verringern die Kosten.
- Ölablasshähne machen den Ölwechsel schnell und umweltfreundlich.
- Ihr Bell-Servicepartner unterstützt Sie in allen Belangen Ihrer Maschinen und hilft Service- und Reparaturzeiten so gering wie möglich zu halten.



Der Farbmonitor zeigt Ihnen bei Unregelmäßigkeiten Fehlercodes an und liefert die passenden Serviceinformationen dazu.



Die kippbare Kabine kann schnell und ohne Spezialwerkzeug für den Zugriff auf den Antriebsstrang geöffnet werden.



Sicherungen und Relais sind in der Kabine platziert und somit schnell und einfach erreichbar. Weniger Kabelbäume und Steckverbindungen bedeuten höhere Zuverlässigkeit.



Als Option bieten wir dezentrale Getriebeöl-Filter, die einen einfachen und sauberen Filterwechsel ermöglichen.



# n

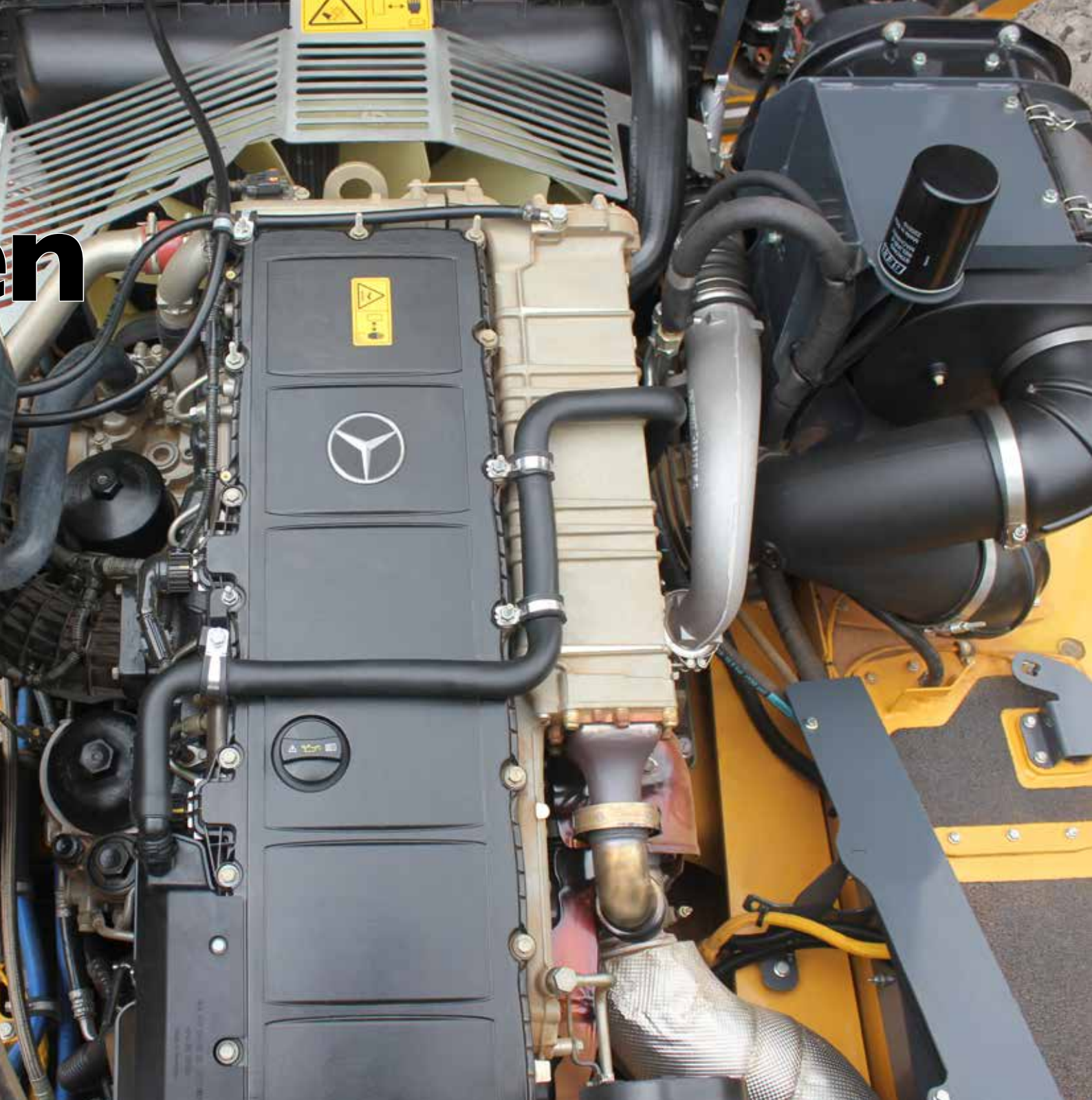

Durch den umfassenden Einsatz von Füllstandsmessern und Sensoren lässt sich ein großer Teil der täglichen Wartungskontrolle bequem aus der Kabine heraus erledigen.



Bequem zu erreichende Diagnoseanschlüsse ermöglichen dem Service schnelle Prüfungen.



Zusammengelegte Schmierpunkte erleichtern die Wartungsarbeiten. Die komfortabel erreichbaren Schmierleisten stellen sicher, dass nichts übersehen wird.



Gut zugängliche und verständliche Wartungshinweise erleichtern tägliche Überprüfungen und Maßnahmen (z.B. abschmieren).



Welcome to the ...

**BELL** Family

"Profitieren auch Sie von der Rundum-Betreuung durch unseren Kundendienst!"

**START**

Getreu unserem Motto

**"Starke zuverlässige Maschinen - Starker zuverlässiger Service"**

bieten wir unseren Betreibern herausragende Fahrzeuge und dauerhaft gute Kundendienstlösungen.



**GRUNDSTEINE FÜR DEN ERFOLG**



**TRAINING**



**SICHERER WERTERHALT**



**ÖLANALYSEN**

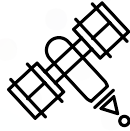

**WARTUNGSVERTRÄGE**



**GARANTIEVERLÄNGERUNGEN**



**FLEETM@TIC®**



**GESICHERTE VERFÜGBARKEIT**

**SCHMIERSTOFFE**

**ERSATZTEILE**

**WARTUNGSKITS**

**TECHNISCHER SUPPORT**

**SPEZIALWERKZEUGE**

**BELL-NIEDERLASSUNGEN**

**MEHR PROFIT DURCH LANGE LEBENSDAUER**



**AUSTAUSCH-KOMPONENTEN**



**GEBRAUCHTMASCHINEN**

**ALS BELL-KUNDE SIND WIR **IMMER** FÜR SIE DA...**



# Fuhrpark-Management jetzt noch intelligenter



Die Spitzentechnologie zur Optimierung Ihrer Fuhrparkorganisation bietet genaue und aktuelle Betriebsdaten, Produktionsleistungen und Diagnosen.

Der Schlüssel zu einem produktiven Fuhrpark liegt in der effizienten Überwachung und Einsatzplanung von Fahrzeugen und Personal. Betriebsdaten der Maschine werden zu aussagekräftigen Produktions- und Leistungsstatistiken aufbereitet, die über die Fleetm@tic®-Website abrufbar sind. Auf Wunsch erhalten Sie alle Berichte auch automatisch per E-Mail. Wir bieten zwei Leistungspakete:

- Das Leistungspaket **Classic** liefert Ihnen ausreichend Informationen über die Funktion Ihrer Maschine innerhalb einer Einsatzschicht. Serienmäßig erhalten Sie dieses Paket für die Dauer von zwei Jahren.
- Das Leistungspaket **Premium** richtet sich an Betreiber, die sehr umfassende Informationen zum Einsatz ihrer Maschinen benötigen. In diesem Paket bieten wir ähnliche Informationen wie im Classic-Paket, allerdings für jeden einzelnen Fahrzeug-Umlauf. Zusätzlich liefert die Fleetm@tic®-Website Echtzeit-Informationen auf Minuten-Basis.

## Fleetm@tic®:

- Maximierung der Produktivität
- Maschinenbezogene Einsatzberichte abrufen
- Bedarf an Fahrertraining erkennen
- Vorausschauende Wartungsplanung vornehmen
- Erhalten Sie Maschinenfehlercodes sowie Vorschläge zu deren Behebung
- Ihre Investition schützen
- Standortgenaue Maschinendaten in Echtzeit erhalten





## MOTOR

**Hersteller**  
Mercedes Benz (MTU)

**Modell**  
OM471LA (MTU 6R 1300)

**Bauart**  
Reihen-6, Dieselmotor mit Turbolader und Ladeluftkühler.

**Leistung brutto**  
320 kW (429 hp) @ 1 700 U/min

**Leistung netto**  
301 kW (404 hp) @ 1 700 U/min

**Max. Drehmoment**  
2 100 Nm (1 549 lbf) @ 1 300 U/min

**Hubraum**  
12,8 Liter (781 cu.in)

**Hilfsbremse**  
Auslassventilbremse (EVB)

**Tankinhalt**  
352 Liter (93 US gal)

**AdBlue® Tankinhalt**  
40 Liter (11 US gal)

**Abgaseinstufung**  
EU-Stufe V

## GETRIEBE

**Hersteller**  
Allison

**Modell**  
4500 ORS

**Bauart**  
Vollautomatisches Planetengetriebe.

**Anordnung**  
Motorseitig angeflanscht

**Übersetzung**  
Permanent greifender Planetenantrieb, kupplungsbetätigt

**Gänge**  
6 Vorwärts- und 1 Rückwärtsgang

**Kupplung**  
Hydraulisch betätigte Mehrscheibenkupplung

**Steuerung**  
Elektronisch

**Drehmomentwandler**  
Hydrodynamisch mit Wandlerüberbrückung (lock-up) in allen Gängen.

## VERTEILERGETRIEBE

**Hersteller**  
Kessler

**Modell**  
W2400

**Anordnung**  
Separat vom Getriebe

**Bauart**  
Dreireihig schrägverzahnt

**Ausgangsdifferenzial**  
29/71 proportionale Drehmomentverteilung, autom. Zwischenachs-Sperrdifferenzial.

## ACHSEN

**Hersteller**  
Bell

**Modell**  
30T

**Differenzial**  
Schrägverzahntes Differenzial mit automatischer Traktionskontrolle

**Endantrieb**  
Außenplanetenantrieb in Schwerlastausführung an allen Achsen.

## BREMSSYSTEM

**Betriebsbremse**  
Zweikreisbremsanlage, vollhydraulisch betätigte Ölbadlamellenbremsen an Vorder- und Mittelachse. Bremsöl-Kreislauf mit separater Kühlung und Filterung.

**Maximale Bremskraft**  
352 kN (79 133 lbf)

**Park- und Notbremse**  
Scheibenbremse mit Federspeicherzylinder an der Kardanwelle, pneumatisch lösbar.

**Maximale Bremskraft:**  
206 kN (46 311 lbf)

**Hilfsbremse**  
Automatische Motorbremse (EVB), automatische Retarderfunktion durch elektronisch aktivierte Ölbad-Lamellenbremsen.

**Maximale Retarderwirkung**  
Kontinuierlich: 442 kW (593 hp)  
Maximal: 834 kW (1 118 hp)

## BEREIFUNG

**Typ**  
EM-Bereifung

**Reifengröße**  
26.5 R 25

## FEDERUNG VORDERACHSE

Teilabhängig mit Öl-/Stickstoff-Stoßdämpfern und Stabilisatoren durch A-Rahmen angelenkt.

Optional: Elektronisch gesteuerte adaptive Aufhängung mit Niveauregulierung.

## FEDERUNG HINTERACHSE

Tandemschwingen mit Gummi-Dämpfung.

Optional: Comfort-Ride-Federung mit zweistufigem Sandwich-Block.

## HYDRAULIK

Load-Sensing-System zur Versorgung von Lenkung (vorrangig), Bremsfunktionen und Muldenbetätigung, integrierte Notlenkpumpe.

**Pumpentyp**  
Variable Verstellpumpe mit Load-Sensing-Funktion

**Fördermenge**  
330 l/min (87 gal/min)

**Druck**  
315 bar (4 569 psi)

**Filter**  
5 Mikron

## LENKUNG

Hydrostatisch, zwei doppelt wirkende Lenkzylinder mit fahrabhängiger Notlenkpumpe.

**Drehungen Anschlag zu Anschlag**  
5

**Lenkwinkel**  
42°

## MULDENHYDRAULIK

Zwei doppelt wirkende, einstufige Kippzylinder.

**Kippzeit**  
11 s

**Senkzeit**  
6 s

**Kippwinkel**  
Max. 70°, alternative Kippwinkel frei programmierbar

## DRUCKLUFTANLAGE

Lufttrockner mit Heizung und integriertem Überdruckventil, zur Versorgung von Feststellbremse und Nebenfunktionen.

**Betriebsdruck**  
810 kPa (117 psi)

## ELEKTRISCHE ANLAGE

**Spannung**  
24 V

**Batterietyp**  
2 x AGM-Batterien (Vlies-Batterien)

**Batteriekapazität**  
2 X 75 Ah

**Lichtmaschine**  
28V 80A

## FAHRGESCHWINDIGKEITEN

1st	7 km/h	4 mph
2nd	15 km/h	9 mph
3rd	22 km/h	14 mph
4th	34 km/h	21 mph
5th	45 km/h	28 mph
6th	51 km/h	32 mph
R	6 km/h	4 mph

## KABINE

ROPS/FOPS-zertifiziert 76  
dBA interner Schalldruckpegel gemessennach ISO 6396.

## Muldenvolumen & Bodendruck

BETRIEBSGEWICHT		BODENDRUCK*		MULDENVOLUMEN		GEWICHT ZUSATZAUSRÜSTUNGEN	
LEER	kg (lb)	BELADEN		MULDE	m³ (yd³)		
Vorne	16 279 (35 889)	(fester Untergrund/gesamte Kontaktfläche)		Gestrichen	16 (21)	Muldenauskleidung	1 216 (2 681)
Mitte	7 341 (16 184)	26.5 R 25	kPa (Psi)	Gehäuft SAE 2:1	20,5 (27)	Heckklappe	906 (1 997)
Hinten	6 759 (14 901)	Vorne	361 (52)	Gehäuft SAE 1:1	24,5 (32)		
Gesamt	30 379 (66 974)	Mitte & Hinten	379 (55)	mit aut. Heckklappe:		<b>ZUS. KOMPLETTRAD</b>	
<b>BELADEN</b>				(SAE 2:1)	21 (28)	26.5 R 25	672 (1 482)
Vorne	20 232 (44 602)						
Mitte	22 114 (48 755)			Nennnutzlast	33 500 kg		
Hinten	21 533 (47 472)				(73 855 lb)		
Gesamt	63 879 (140 829)						

\* Bodendruck ermittelt mit Reifen Michelin XADN+



# Abmessungen

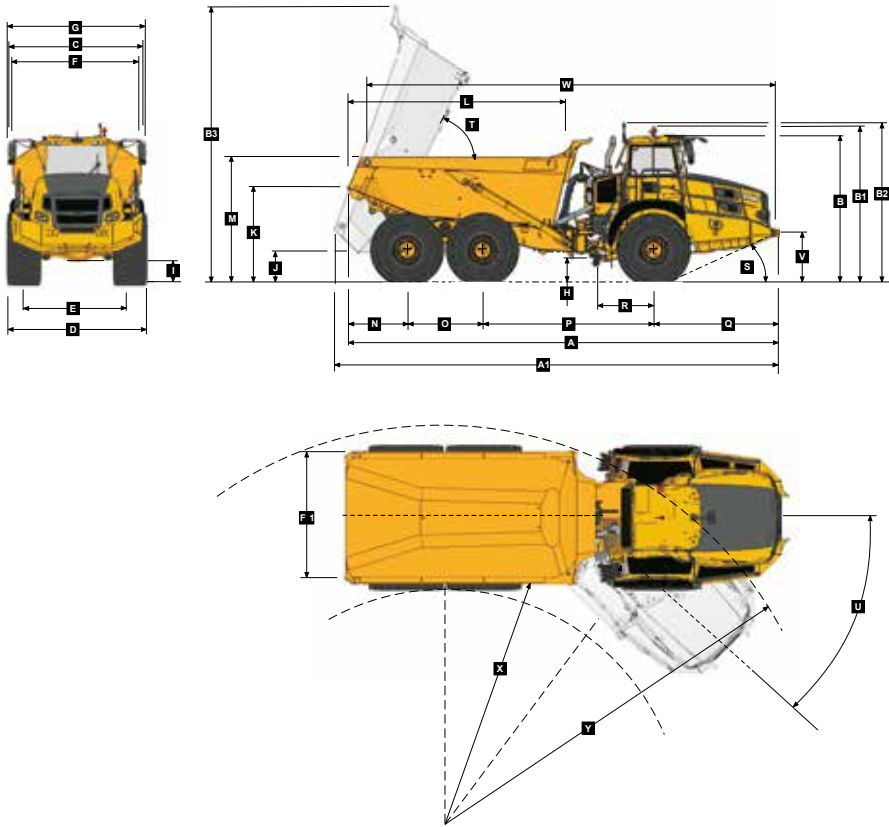

## Fahrzeugabmessungen

A	Transportlänge mit Heckklappe	11268 mm (37 ft.)
A	Transportlänge ohne Heckklappe	11188 mm (36 ft. 8 in.)
A1	Gesamtlänge max. Kippwinkel	11631 mm (38 ft. 2 in.)
B	Transporthöhe	3752 mm (12 ft. 4 in.)
B1	Höhe – Rundumleuchte	3988 mm (13 ft. 1 in.)
B2	Höhe – Ladeampel	4076 mm (13 ft. 4 in.)
B3	Muldenhöhe - max. Kippwinkel	7213 mm (23 ft. 8 in.)
C	Breite über Kotflügel	3495 mm (11 ft. 6 in.)
D	Breite über Reifen - 26.5R25	3438 mm (11 ft. 3 in.)
E	Spurweite Reifen - 26.5R25	2768 mm (9 ft. 1 in.)
F	Breite über Mulde	3112 mm (10 ft. 3 in.)
F1	Breite über Heckklappe	3402 mm (11 ft. 2 in.)
G	Breite über Außenspiegel (Fahrposition)	3614 mm (11 ft. 10 in.)
H	Bodenfreiheit – Knickgelenk	493 mm (19.41 in.)
I	Bodenfreiheit – Frontachse	493 mm (19.41 in.)
J	Bodenfreiheit - max. Kippwinkel	822 mm (32.4 in.)
K	Schurrenhöhe - in Fahrposition	2463 mm (8 ft. 1 in.)
L	Muldenlänge	5709 mm (18 ft. 9 in.)
M	Ladehöhe	3084 mm (10 ft. 1 in.)
N	Abstand Hinterachse zu Muldenkante	1545 mm (5 ft.)
O	Achsabstand Mittel-/Hinterachse	1950 mm (6 ft. 5 in.)
P	Achsabstand Mittel-/Vorderachse	4438 mm (14 ft. 7 in.)
Q	Abstand Vorderachse/Fahrzeugfront	3255 mm (10 ft. 8 in.)
R	Abstand Vorderachse/Knickgelenk	1558 mm (5 ft. 1 in.)
S	Böschungswinkel	23 °
T	Max. Kippwinkel Mulde	70 °
U	Max. Knickwinkel	42 °
V	Höhe Verzurpunkte vorne	1215 mm (4 ft.)
W	Abstand Hubpunkte	10655 mm (34 ft. 11 in.)
X	Wenderadius innen - 26.5R25	4891 mm (16 ft.)
Y	Wenderadius außen - 26.5R25	9211 mm (30 ft. 3 in.)

# Steigfähigkeit/Zugkraft

- Bestimmen Sie die Zugkraft über den Schnittpunkt der Fahrzeuggewichtslinie und der Steigungslinie. Anmerkung: 2% typischer Rollwiderstand sind bereits in der Grafik und der Steigungslinie berücksichtigt.
- Von diesem Schnittpunkt fahren Sie über die Grafiken nach rechts zu den Schnittpunkten der Zugkraftkurven.
- Die untere Skala zeigt nun die Maximalgeschwindigkeit auf der jeweiligen Steigung.

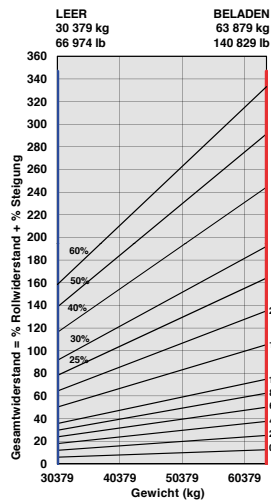

ADT, B35E 6X6 - Zugkraft

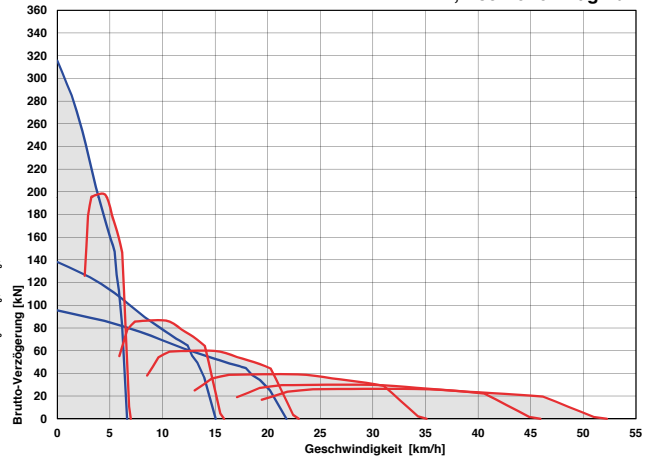

# Retarderleistung

- Bestimmen Sie die erforderliche Retarderkraft über den Schnittpunkt der Fahrzeuggewichtslinie und der Steigungslinie.
- Von diesem Schnittpunkt fahren Sie über die Grafiken nach rechts zu den Schnittpunkten der Kurven. Anmerkung: 2% typischer Rollwiderstand sind bereits in der Graphik berücksichtigt.
- Die untere Skala zeigt nun die Maximalgeschwindigkeit.

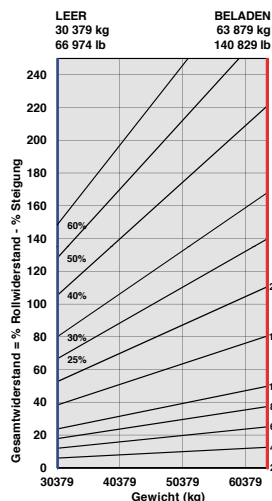

ADT, B35E 6X6 - Retarderleistung

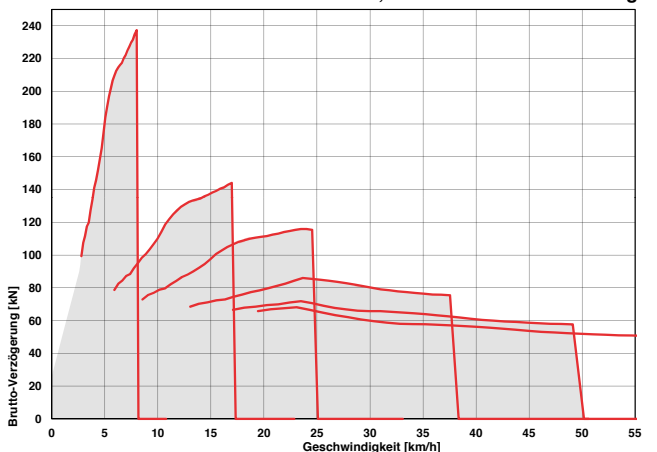



## MOTOR

**Hersteller**  
Mercedes Benz (MTU)

**Modell**  
OM471LA (MTU 6R 1300)

**Bauart**  
Reihen-6, Dieselmotor mit Turbolader und Ladeluftkühler.

**Leistung brutto**  
380 kW (510 hp) @ 1 700 U/min

**Leistung netto**  
359 kW (481 hp) @ 1 700 U/min

**Max. Drehmoment**  
2 380 Nm (1 755 lbf) @ 1 300 U/min

**Hubraum**  
12,8 Liter (781 cu.in)

**Hilfsbremse**  
Auslassventilbremse (EVB)

**Tankinhalt**  
352 Liter (93 US gal)

**AdBlue® Tankinhalt**  
40 Liter (11 US gal)

**Abgaseinstufung**  
EU-Stufe V

## GETRIEBE

**Hersteller**  
Allison

**Modell**  
4700 ORS

**Bauart**  
Vollautomatisches Planetengetriebe.

**Anordnung**  
Motorseitig angeflanscht

**Übersetzung**  
Permanente greifende Planetenantrieb, kupplungsbetätigt

**Gänge**  
7 Vorwärts- und 1 Rückwärtsgang

**Kupplung**  
Hydraulisch betätigte Mehrscheibenkupplung

**Steuerung**  
Elektronisch

**Drehmomentwandler**  
Hydrodynamisch mit Wandlerüberbrückung (lock-up) in allen Gängen.

## VERTEILERGETRIEBE

**Hersteller**  
Kessler

**Modell**  
W2400

**Anordnung**  
Separat vom Getriebe

**Bauart**  
Dreireihig schrägverzahnt

**Ausgangsdifferenzial**  
29/71 proportionale Drehmomentverteilung, autom. Zwischenachs-Sperrdifferenzial.

## ACHSEN

**Hersteller**  
Bell

**Modell**  
30T

**Differenzial**  
Schrägverzahntes Differenzial mit automatischer Traktionskontrolle

**Endantrieb**  
Außenplanetenantrieb in Schwerlastausführung an allen Achsen.

## BREMSSYSTEM

**Betriebsbremse**  
Zweikreisbremsanlage, vollhydraulisch betätigte Ölbadlamellenbremsen an Vorder- und Mittelachse. Bremsöl-Kreislauf mit separater Kühlung und Filterung.

Maximale Bremskraft:  
305 kN (68 567 lbf)

**Park- und Notbremse**  
Scheibenbremse mit Federspeicherzylinder an der Kardanwelle, pneumatisch lösbar.

Maximale Bremskraft:  
218 kN (49 008 lbf)

**Hilfsbremse**  
Automatische Motorbremse (EVB), automatische Retarder-Funktion durch elektronisch aktivierte Ölbad-Lamellenbremsen.

**Maximale Retarderwirkung**  
Kontinuierlich: 442 kW (593 hp)  
Maximal: 854 kW (1 145 hp)

## BEREIFUNG

**Typ**  
EM-Bereifung

**Reifengröße**  
29.5 R 25 (875/65 R 29 optional)

## FEDERUNG VORDERACHSE

Teilabhängig mit Öl-/Stickstoff-Stoßdämpfern und Stabilisatoren durch A-Rahmen angelenkt.

Optional: Elektronisch gesteuerte adaptive Aufhängung mit Niveauregulierung.

## FEDERUNG HINTERACHSE

Tandemschwingen mit Gummi-Dämpfung.

Optional: Comfort-Ride-Federung mit zweistufigem Sandwich-Block.

## HYDRAULIK

Load-Sensing-System zur Versorgung von Lenkung (vorrangig), Bremsfunktionen und Muldenbetätigung, integrierte Notlenkpumpe.

**Pumpentyp**  
Variable Verstellpumpe mit Load-Sensing-Funktion

**Fördermenge**  
330 l/min (87 gal/min)

**Druck**  
315 bar (4 569 psi)

**Filter**  
5 Mikron

## LENKUNG

Hydrostatisch, zwei doppelt wirkende Lenkzylinder mit fahrabhängiger Notlenkpumpe.

**Drehungen Anschlag zu Anschlag**  
5

**Lenkwinkel**  
42°

## MULDENHYDRAULIK

Zwei doppelt wirkende, einstufige Kippzylinder.

**Kippzeit**  
11 s

**Senkzeit**  
6 s

**Kippwinkel**  
Max. 70°, alternative Kippwinkel frei programmierbar

## DRUCKLUFTANLAGE

Lufttrockner mit Heizung und integriertem Überdruckventil, zur Versorgung von Feststellbremse und Nebenfunktionen.

**Betriebsdruck**  
810 kPa (117 psi)

## ELEKTRISCHE ANLAGE

**Spannung**  
24 V

**Batterietyp**  
2 x AGM-Batterien (Vlies-Batterien)

**Batteriekapazität**  
2 X 75 Ah

**Lichtmaschine**  
28V 80A

## FAHRGESCHWINDIGKEITEN

1.	4 km/h	2,5 mph
2.	9 km/h	6 mph
3.	17 km/h	11 mph
4.	23 km/h	14 mph
5.	33 km/h	21 mph
6.	44 km/h	27,3 mph
7.	51 km/h	32 mph
R	7 km/h	4 mph

## KABINE

ROPS/FOPS-zertifiziert 76 dBA  
interner Schalldruckpegel gemessen nach ISO 6396.

## Muldenvolumen & Bodendruck

BETRIEBSGEWICHT		BODENDRUCK*		MULDENVOLUMEN		GEWICHT ZUSATZAUSRÜSTUNGEN	
LEER	kg (lb)	BELADEN		MULDE	m³ (yd³)	kg (lb)	
Vorne	16 972 (37 417)	(fester Untergrund/gesamte Kontaktfläche)		Gestrichen	19 (25)	Muldenauskleidung	1 369 (3 018)
Mitte	7 737 (17 057)	<b>29.5 R 25</b>	<b>kPa (Psi)</b>	Gehäuft SAE 2:1	24 (31)	Heckklappe	984 (2 169)
Hinten	7 524 (16 588)	Vorne	310 (45)	Gehäuft SAE 1:1	28,5 (37)	875/65 R29	
Gesamt	32 233 (71 062)	Mitte & Hinten	341 (50)	mit aut. Heckklappe:		(pro Fzg.)	1 182 (2 606)
<b>BELADEN</b>				(SAE 2:1)	24,5 (32)		
Vorne	21 847 (48 164)	<b>875/65 R29</b>	<b>kPa (Psi)</b>			<b>ZUS. KOMPLETTRAD</b>	
Mitte	24 800 (54 675)	Vorne	293 (43)	Nennnutzlast	39 000 kg	29.5 R 25	800 (1 764)
Hinten	24 586 (54 203)	Mitte & Hinten	329 (48)		(85 980 lb)	875/65 R29	1 024 (2 258)
Gesamt	71 233 (157 042)						

\* 29.5 R25 Bodendruck ermittelt mit Reifen Michelin XADN+; 875/65R29 Bodendruck ermittelt mit Reifen Michelin XAD65-1



# Abmessungen

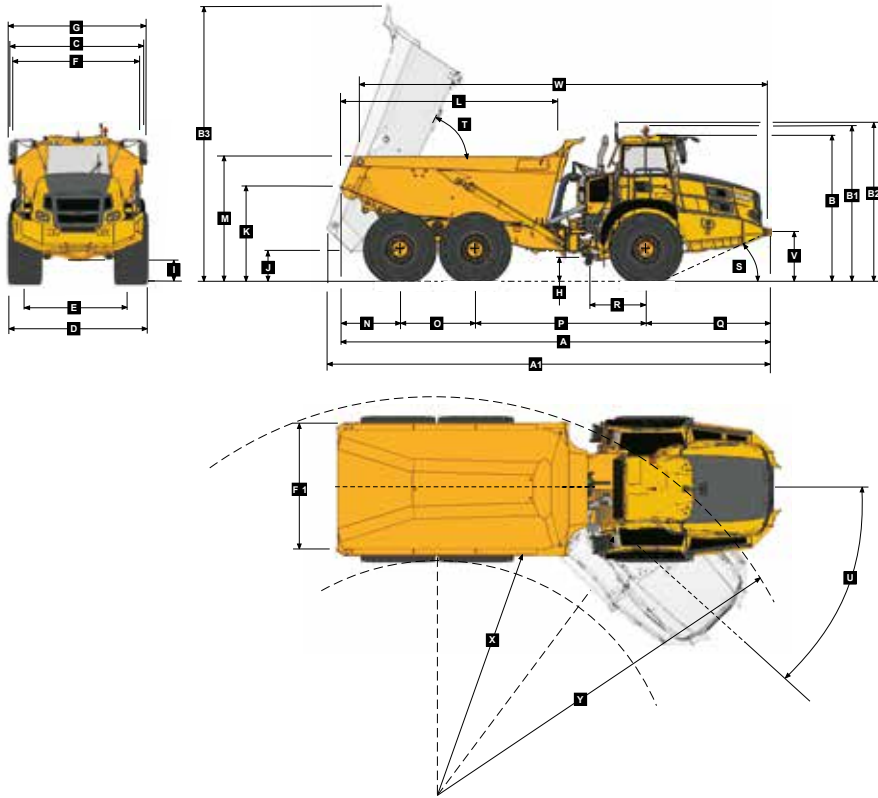

## Fahrzeugabmessungen

A	Transportlänge mit Heckklappe	11197 mm (36 ft. 9 in.)
A	Transportlänge ohne Heckklappe	11186 mm (36 ft. 8 in.)
A1	Gesamtlänge max. Kippwinkel	11742 mm (38 ft. 6 in.)
B	Transporthöhe	3804 mm (12 ft. 6 in.)
B1	Höhe – Rundleuchte	4040 mm (13 ft. 3 in.)
B2	Höhe – Ladeampel	4129 mm (13 ft. 7 in.)
B3	Muldenhöhe - max. Kippwinkel	7316 mm (24 ft.)
C	Breite über Kotflügel	3495 mm (11 ft. 6 in.)
D	Breite über Reifen - 875/65 R29	3656 mm (12 ft.)
D	Breite über Reifen - 29.5R25	3487 mm (11 ft. 5 in.)
E	Spurweite Reifen - 875/65 R29	2773 mm (9 ft. 1 in.)
E	Spurweite Reifen - 29.5R25	2725 mm (8 ft. 11 in.)
F	Breite über Mulde	3372 mm (11 ft.)
F1	Breite über Heckklappe	3662 mm (12 ft.)
G	Breite über Außenspiegel (Fahrposition)	3614 mm (11 ft. 10 in.)
H	Bodenfreiheit – Knickgelenk	545 mm (21.46 in.)
I	Bodenfreiheit – Frontachse	545 mm (21.46 in.)
J	Bodenfreiheit - max. Kippwinkel	876 mm (34.5 in.)
K	Schurrenhöhe - in Transportposition	2519 mm (8 ft. 3 in.)
L	Muldenlänge	5742 mm (18 ft. 10 in.)
M	Ladehöhe	3271 mm (10 ft. 9 in.)
N	Abstand Hinterachse zu Muldenkante	1543 mm (5 ft.)
O	Achsabstand Mittel-/Hinterachse	1950 mm (6 ft. 5 in.)
P	Achsabstand Mittel-/Vorderachse	4438 mm (14 ft. 7 in.)
Q	Abstand Vorderachse/Fahrzeugfront	3255 mm (10 ft. 8 in.)
R	Abstand Vorderachse/Knickgelenk	1558 mm (5 ft. 1 in.)
S	Böschungswinkel	24 °
T	Max. Kippwinkel Mulde	70 °
U	Max. Knickwinkel	42 °
V	Höhe Verzurrpunkte vorne	1265 mm (4 ft. 2 in.)
W	Abstand Hubpunkte	10594 mm (34 ft. 9 in.)
X	Wenderadius innen - 875/65R29	4782 mm (15 ft. 8 in.)
X	Wenderadius innen - 29.5R25	4866 mm (16 ft.)
Y	Wenderadius außen - 875/65R29	9320 mm (30 ft. 7 in.)
Y	Wenderadius außen - 29.5R25	9235 mm (30 ft. 4 in.)

# Steigfähigkeit/Zugkraft

- Bestimmen Sie die Zugkraft über den Schnittpunkt der Fahrzeuggewichtslinie und der Steigungslinie. Anmerkung: 2% typischer Rollwiderstand sind bereits in der Grafik und der Steigungslinie berücksichtigt.
- Von diesem Schnittpunkt fahren Sie über die Grafiken nach rechts zu den Schnittpunkten der Zugkraftkurven.
- Die untere Skala zeigt nun die Maximalgeschwindigkeit auf der jeweiligen Steigung.

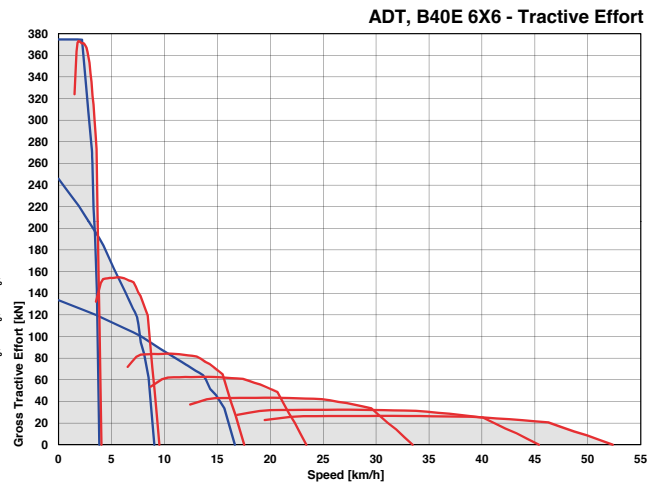
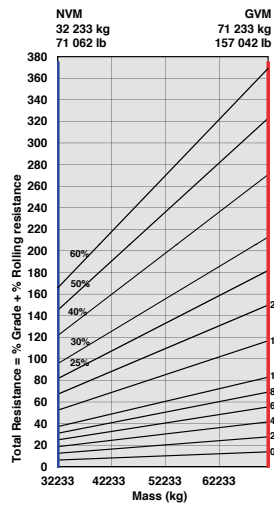

# Retarderleistung

- Bestimmen Sie die erforderliche Retarderkraft über den Schnittpunkt der Fahrzeuggewichtslinie und der Steigungslinie.
- Von diesem Schnittpunkt fahren Sie über die Grafiken nach rechts zu den Schnittpunkten der Kurven. Anmerkung: 2% typischer Rollwiderstand sind bereits in der Graphik berücksichtigt.
- Die untere Skala zeigt nun die Maximalgeschwindigkeit.

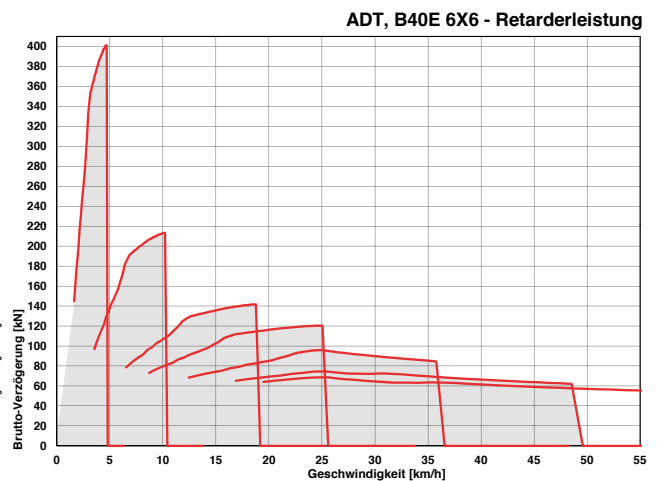
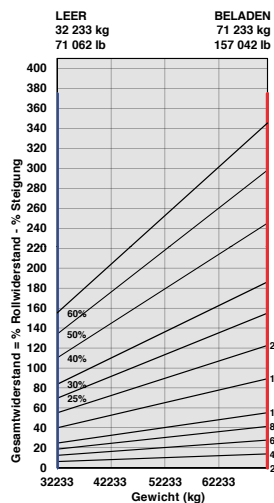



## MOTOR

**Hersteller**  
Mercedes Benz (MTU)

**Modell**  
OM471LA (MTU 6R 1300)

**Bauart**  
Reihen-6, Dieselmotor mit Turbolader und Ladeluftkühler.

**Leistung brutto**  
390 kW (523 hp) @ 1 700 U/min

**Leistung netto**  
369 kW (495 hp) @ 1 700 U/min

**Max. Drehmoment**  
2 460 Nm (1 814 lbf) @ 1 300 U/min

**Hubraum**  
12,8 Liter (781 cu.in)

**Hilfsbremse**  
Auslassventilbremse (EVB)

**Tankinhalt**  
352 Liter (93 US gal)

**AdBlue® Tankinhalt**  
40 Liter (11 US gal)

**Abgaseinstufung**  
EU-Stufe V

## GETRIEBE

**Hersteller**  
Allison

**Modell**  
4700 ORS

**Bauart**  
Vollautomatisches Planetengetriebe.

**Anordnung**  
Motorseitig angeflanscht

**Übersetzung**  
Permanently greifender Planetenantrieb, kupplungsbetätigt

**Gänge**  
7 Vorwärts- und 1 Rückwärtsgang

**Kupplung**  
Hydraulisch betätigte Mehrscheibenkupplung

**Steuerung**  
Elektronisch

**Drehmomentwandler**  
Hydrodynamisch mit Wandlerüberbrückung (lock-up) in allen Gängen.

## VERTEILERGETRIEBE

**Hersteller**  
Kessler

**Modell**  
W2400

**Anordnung**  
Separat vom Getriebe

**Bauart**  
Dreireihig schrägverzahnt

**Ausgangsdifferenzial**  
29/71 proportionale Drehmomentverteilung, autom. Zwischenachs-Sperrdifferenzial.

## ACHSEN

**Hersteller**  
Bell

**Modell**  
30T

**Differenzial**  
Schrägverzahntes Differenzial mit automatischer Traktionskontrolle

**Endantrieb**  
Außenplanetenantrieb in Schwerlastausführung an allen Achsen.

## BREMSSYSTEM

**Betriebsbremse**  
Zweikreisbremsanlage, vollhydraulisch betätigte Ölbadlamellenbremsen an Vorder- und Mittelachse. Bremsöl-Kreislauf mit separater Kühlung und Filterung.

Maximale Bremskraft:  
327 kN (73 513 lbf)

**Park- und Notbremse**  
Scheibenbremse mit Federspeicherzylinder an der Kardanwelle, pneumatisch lösbar.

Maximale Bremskraft:  
218 kN (49 008 lbf)

**Hilfsbremse**  
Automatische Motorbremse (EVB), automatische Retarderfunktion durch elektronisch aktivierte Ölbad-Lamellenbremsen.

**Maximale Retarderwirkung**  
Kontinuierlich: 442 kW (593 hp)  
Maximal: 854 kW (1 145 hp)

## BEREIFUNG

**Typ**  
EM-Bereifung

**Reifengröße**  
29.5 R 25 (875/65 R 29 optional)

## FEDERUNG VORDERACHSE

Teilabhängig mit Öl-/Stickstoff-Stoßdämpfern und Stabilisatoren durch A-Rahmen angelenkt.

Optional: Elektronisch gesteuerte adaptive Aufhängung mit Niveauregulierung.

## FEDERUNG HINTERACHSE

Tandemschwingen mit Gummi-Dämpfung.

Optional: Comfort-Ride-Federung mit zweistufigem Sandwich-Block.

## HYDRAULIK

Load-Sensing-System zur Versorgung von Lenkung (vorrangig), Bremsfunktionen und Muldenbetätigung, integrierte Notlenkpumpe.

**Pumpentyp**  
Variable Verstellpumpe mit Load-Sensing-Funktion

**Fördermenge**  
330 l/min (87 gal/min)

**Druck**  
315 bar (4 569 psi)

**Filter**  
5 Mikron

## LENKUNG

Hydrostatisch, zwei doppelt wirkende Lenkzylinder mit fahrabhängiger Notlenkpumpe.

**Drehungen Anschlag zu Anschlag**  
5

**Lenkwinkel**  
42°

## MULDENHYDRAULIK

Zwei doppelt wirkende, einstufige Kippzylinder.

**Kippzeit**  
11 s

**Senkzeit**  
6 s

**Kippwinkel**  
Max. 70°, alternative Kippwinkel frei programmierbar

## DRUCKLUFTANLAGE

Lufttrockner mit Heizung und integriertem Überdruckventil, zur Versorgung von Feststellbremse und Nebenfunktionen.

**Betriebsdruck**  
810 kPa (117 psi)

## ELEKTRISCHE ANLAGE

**Spannung**  
24 V

**Batterietyp**  
2 x AGM-Batterien (Vlies-Batterien)

**Batteriekapazität**  
2 X 75 Ah

**Lichtmaschine**  
28V 80A

## FAHRGESCHWINDIGKEITEN

1.	4 km/h	2,5 mph
2.	9 km/h	6 mph
3.	17 km/h	11 mph
4.	23 km/h	14 mph
5.	33 km/h	21 mph
6.	44 km/h	27,3 mph
7.	51 km/h	32 mph
R	7 km/h	4 mph

## KABINE

ROPS/FOPS-zertifiziert 76 dBA  
interner Schalldruckpegel gemessen nach ISO 6396.

## Muldenvolumen & Bodendruck

BETRIEBSGEWICHT		BODENDRUCK*		MULDENVOLUMEN		GEWICHT ZUSATZAUSRÜSTUNGEN	
LEER	kg (lb)	BELADEN		MULDE	m³ (yd³)	kg (lb)	
Vorne	16 984 (37 443)	(fester Untergrund/gesamte Kontaktfläche)		Gestrichen	19,5 (25,5)	Muldenauskleidung	1 404 (3 095)
Mitte	7 778 (17 148)	<b>29.5 R 25</b>	<b>kPa (Psi)</b>	Gehäuft SAE 2:1	25 (33)	Heckklappe	1 013 (2 233)
Hinten	7 564 (16 676)	Vorne	321 (47)	Gehäuft SAE 1:1	29,5 (38)	875/65 R29	
Gesamt	32 326 (71 267)	Mitte & Hinten	370 (54)	mit aut. Heckklappe (SAE 2:1)	26 (34)	(pro Fzg.)	1 182 (2 606)
<b>LADEN</b>						<b>ZUS. KOMPLETTRAD</b>	
Vorne	22 109 (48 742)	<b>875/65 R29</b>	<b>kPa (Psi)</b>	Nennnutzlast	41 000 kg	29.5 R 25	800 (1 764)
Mitte	25 715 (56 692)	Vorne	294 (43)		(90 390 lb)	875/65 R29	1 024 (2 258)
Hinten	25 502 (56 222)	Mitte & Hinten	331 (48)				
Gesamt	73 326 (161 656)						

\* 29.5 R25 Bodendruck ermittelt mit Reifen Michelin XADN+; 875/65R29 Bodendruck ermittelt mit Reifen Michelin XAD65-1



# Abmessungen

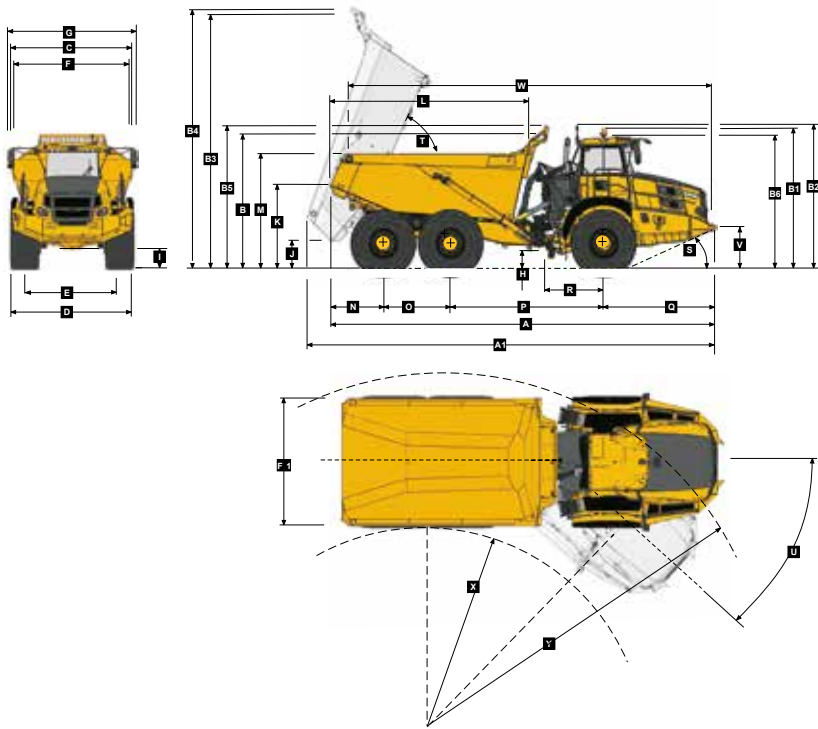

## Fahrzeugabmessungen

A	Transportlänge mit Heckklappe	11184 mm (36 ft. 8 in.)
A	Transportlänge ohne Heckklappe	11184 mm (36 ft. 8 in.)
A1	Gesamtlänge max. Kippwinkel	11778 mm (38 ft. 8 in.)
B	Transporthöhe ohne Steinschlaggitter	3802 mm (12 ft. 6 in.)
B	Transporthöhe mit Steinschlaggitter	3844 mm (12 ft. 7 in.)
B1	Höhe – Rundumleuchte	4038 mm (13 ft. 3 in.)
B2	Höhe – Ladeampel	4127 mm (13 ft. 6 in.)
B3	Muldenhöhe - max. Kippwinkel ohne Steinschlaggitter	7340 mm (24 ft. 1 in.)
B4	Muldenhöhe - max. Kippwinkel mit Steinschlaggitter	7448 mm (24 ft. 5 in.)
B5	Höhe mit Steinschlaggitter in Fahrposition	4123 mm (13 ft. 6 in.)
B6	Kabinenhöhe	3802 mm (12 ft. 6 in.)
C	Breite über Kotflügel	3495 mm (11 ft. 6 in.)
D	Breite über Reifen - 875/65 R29	3656 mm (12 ft.)
D	Breite über Reifen - 29.5R25	3487 mm (11 ft. 5 in.)
E	Spurweite Reifen - 875/65 R29	2773 mm (9 ft. 1 in.)
E	Spurweite Reifen - 29.5R25	2725 mm (8 ft. 11 in.)
F	Breite über Mulde	3448 mm (11 ft. 4 in.)
F1	Breite über Heckklappe	3738 mm (12 ft. 3 in.)
G	Breite über Außenspiegel (Fahrposition)	3614 mm (11 ft. 10 in.)
H	Bodenfreiheit – Knickgelenk	545 mm (21.46 in.)
I	Bodenfreiheit – Frontachse	543 mm (21.34 in.)
J	Bodenfreiheit - max. Kippwinkel	880 mm (34.65 in.)
K	Schurrenhöhe - in Transportposition	2521 mm (8 ft. 3 in.)
L	Muldenlänge	5753 mm (18 ft. 10 in.)
M	Ladehöhe	3316 mm (10 ft. 11 in.)
N	Abstand Hinterachse zu Muldenkante	1540 mm (5 ft.)
O	Achsabstand Mittel-/Hinterachse	1950 mm (6 ft. 5 in.)
P	Achsabstand Mittel-/Vorderachse	4438 mm (14 ft. 7 in.)
Q	Abstand Vorderachse/Fahrzeugfront	3256 mm (10 ft. 8 in.)
R	Abstand Vorderachse/Knickgelenk	1558 mm (5 ft. 1 in.)
S	Böschungswinkel	24 °
T	Max. Kippwinkel Mulde	70 °
U	Max. Knickwinkel	42 °
V	Höhe Verzurrpunkte vorne	1262 mm (4 ft. 2 in.)
W	Abstand Hubpunkte	10569 mm (34 ft. 8 in.)
X	Wenderadius innen - 875/65R29	4782 mm (15 ft. 8 in.)
X	Wenderadius innen - 29.5R25	4866 mm (16 ft.)
Y	Wenderadius außen - 875/65R29	9320 mm (30 ft. 7 in.)
Y	Wenderadius außen - 29.5R25	9235 mm (30 ft. 4 in.)

# Steigfähigkeit/Zugkraft

- Bestimmen Sie die Zugkraft über den Schnittpunkt der Fahrzeuggewichtslinie und der Steigungslinie. Anmerkung: 2% typischer Rollwiderstand sind bereits in der Grafik und der Steigungslinie berücksichtigt.
- Von diesem Schnittpunkt fahren Sie über die Grafiken nach rechts zu den Schnittpunkten der Zugkraftkurven.
- Die untere Skala zeigt nun die Maximalgeschwindigkeit auf der jeweiligen Steigung.

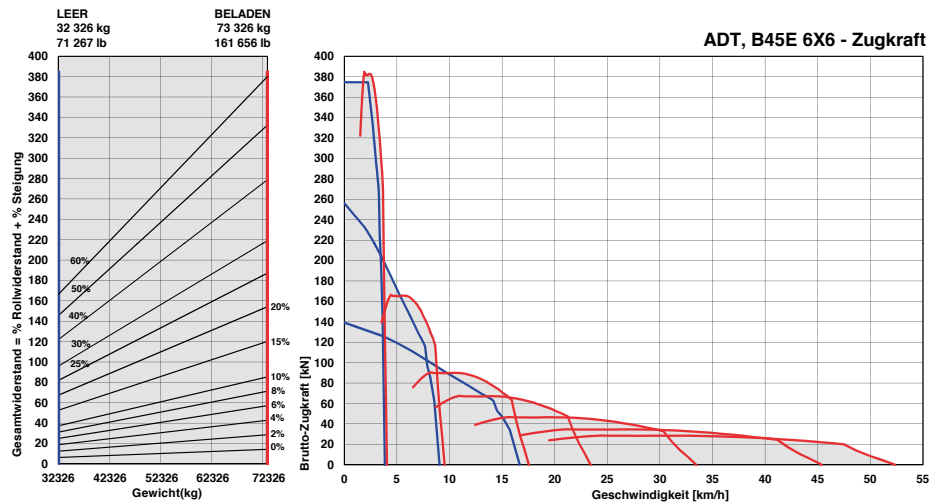

# Retarderleistung

- Bestimmen Sie die erforderliche Retarderleistung über den Schnittpunkt der Fahrzeuggewichtslinie und der Steigungslinie.
- Von diesem Schnittpunkt fahren Sie über die Grafiken nach rechts zu den Schnittpunkten der Kurven. Anmerkung: 2% typischer Rollwiderstand sind bereits in der Graphik berücksichtigt.
- Die untere Skala zeigt nun die Maximalgeschwindigkeit.

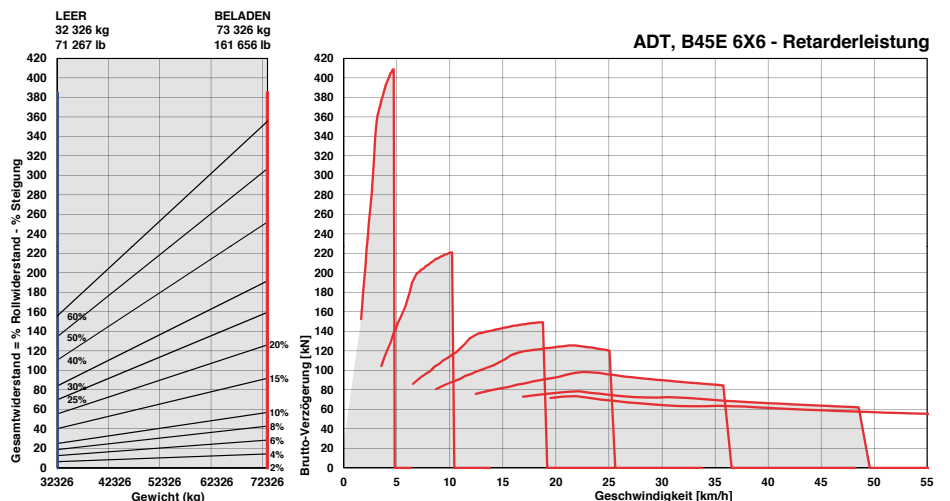



## MOTOR

**Hersteller**  
Mercedes Benz (MTU)

**Modell**  
OM473LA (MTU 6R 1500)

**Bauart**  
Reihen-6, Dieselmotor mit Turbolader und Ladeluftkühler.

**Leistung brutto**  
430 kW (577 hp) @ 1 700 U/min

**Leistung netto**  
405 kW (543 hp) @ 1 700 U/min

**Max. Drehmoment**  
2 750 Nm (2 028 lbf) @ 1 300 U/min

**Hubraum**  
15,6 Liter (952 cu.in)

**Hilfsbremse**  
Auslassventilbremse (EVB)

**Tankinhalt**  
494 Liter (130 US gal)

**AdBlue® Tankinhalt**  
40 Liter (11 US gal)

**Abgaseinstufung**  
EU-Stufe V

## GETRIEBE

**Hersteller**  
Allison

**Modell**  
4800 ORS

**Bauart**  
Vollautomatisches Planetengetriebe.

**Anordnung**  
Motorseitig angeflanscht

**Übersetzung**  
Permanente greifende Planetenantrieb, kupplungsbetätigt

**Gänge**  
7 Vorwärts- und 1 Rückwärtsgang

**Kupplung**  
Hydraulisch betätigte Mehrscheibenkupplung

**Steuerung**  
Elektronisch

**Drehmomentwandler**  
Hydrodynamisch mit Wandlerüberbrückung (lock-up) in allen Gängen.

## VERTEILERGETRIEBE

**Hersteller**  
Kessler

**Modell**  
W2400

**Anordnung**  
Separat vom Getriebe

**Bauart**  
Dreireihig schrägverzahnt

**Ausgangsdifferenzial**  
29/71 proportionale Drehmomentverteilung, autom. Zwischenachs-Sperrdifferenzial.

## ACHSEN

**Hersteller**  
Bell

**Modell**  
30T

**Differenzial**  
Schrägverzahntes Differenzial mit automatischer Traktionskontrolle

**Endantrieb**  
Außenplanetenantrieb in Schwerlastausführung an allen Achsen.

## BREMSSYSTEM

**Betriebsbremse**  
Zweikreisbremsanlage, vollhydraulisch betätigte Ölbadlamellenbremsen an allen Achsen. Bremsöl-Kreislauf mit separater Kühlung und Filterung.

Maximale Bremskraft:  
488 kN (102 962 lbf)

**Park- und Notbremse**  
Scheibenbremse mit Federspeicherzylinder an der Kardanwelle, pneumatisch lösbar.

Maximale Bremskraft:  
215,5 kN (48 446 lbf)

**Hilfsbremse**  
Automatische Motorbremse (EVB), automatische Retarderfunktion durch elektronisch aktivierte Ölbad-Lamellenbremsen.

**Maximale Retarderwirkung**  
Kontinuierlich: 546 kW (732 hp)  
Maximal: 963 kW (1 291 hp)

## BEREIFUNG

**Typ**  
EM-Bereifung

**Reifengröße**  
875/65 R 29 (29.5 R 25 optional)

## FEDERUNG VORDERACHSE

Teilabhängig mit Öl-/Stickstoff-Stoßdämpfern und Stabilisatoren durch A-Rahmen angelenkt. Elektronisch gesteuerte adaptive Aufhängung mit Niveauregulierung.

## FEDERUNG HINTERACHSE

Tandemschwingen mit Gummi-Dämpfung.  
Optional: Comfort-Ride-Federung mit zweistufigem Sandwich-Block.

## HYDRAULIK

Load-Sensing-System zur Versorgung von Lenkung (vorrangig), Bremsfunktionen und Muldenbetätigung, integrierte Notlenkpumpe.

**Pumpentyp**  
Variable Verstellpumpe mit Load-Sensing-Funktion

**Fördermenge**  
330 l/min (87 gal/min)

**Druck**  
315 bar (4 569 psi)

**Filter**  
5 Mikron

## LENKUNG

Hydrostatisch, zwei doppelt wirkende Lenkzylinder mit fahrabhängiger Notlenkpumpe.

**Drehungen Anschlag zu Anschlag**  
4,9

**Lenkwinkel**  
42°

## MULDENHYDRAULIK

Zwei doppelt wirkende, einstufige Kippzylinder.

**Kippzeit**  
11,5 s

**Senkzeit**  
6 s

**Kippwinkel**  
Max. 70°, alternative Kippwinkel frei programmierbar

## DRUCKLUFTANLAGE

Lufttrockner mit Heizung und integriertem Überdruckventil, zur Versorgung von Feststellbremse und Nebenfunktionen.

**Betriebsdruck**  
810 kPa (117 psi)

## ELEKTRISCHE ANLAGE

**Spannung**  
24 V

**Batterietyp**  
2 x AGM-Batterien (Vlies-Batterien)

**Batteriekapazität**  
2 X 75 Ah

**Lichtmaschine**  
28V 80A

## FAHRGESCHWINDIGKEITEN

1.	4 km/h	2,5 mph
2.	9 km/h	6 mph
3.	17 km/h	11 mph
4.	23 km/h	14 mph
5.	33 km/h	21 mph
6.	44 km/h	27,3 mph
7.	51 km/h	32 mph
R	7 km/h	4 mph

## KABINE

ROPS/FOPS-zertifiziert 77 dBA  
interner Schalldruckpegel gemessen nach ISO 6396.

## Muldenvolumen & Bodendruck

BETRIEBSGEWICHT		BODENDRUCK*		MULDENVOLUMEN		GEWICHT ZUSATZAUSRÜSTUNGEN	
LEER	kg (lb)	BELADEN		MULDE	m³ (yd³)	kg (lb)	
Vorne	18 484 (40 750)	(fester Untergrund/gesamte Kontaktfläche)		Gestrichen	21,5 (28)	Muldenauskleidung	1 495 (3 296)
Mitte	8 648 (19 066)	875/65 R29	kPa (Psi)	Gehäuft SAE 2:1	27,5 (36)	Heckklappe	1 117 (2 463)
Hinten	8 543 (18 834)	Vorne	296 (43)	Gehäuft SAE 1:1	33 (43)	29.5 R 25	
Gesamt	35 675 (78 650)	Mitte & Hinten	366 (53)	mit aut. Heckklappe (SAE 2:1)	29 (38)	(pro Fzg.)	1 182 (2 606)
<b>BELADEN</b>						<b>ZUS. KOMPLETTRAD</b>	
Vorne	24 204 (53 361)	29.5 R 25	kPa (Psi)			29.5 R 25	800 (1 764)
Mitte	28 488 (62 805)	Vorne	326 (47)	Nennnutzlast	45 400 kg	875/65 R29	1 024 (2 258)
Hinten	28 383 (62 574)	Mitte & Hinten	395 (57)		(100 090 lb)		
Gesamt	81 075 (178 740)						

\* 29.5 R25 Bodendruck ermittelt mit Reifen Michelin XADN+; 875/65R29 Bodendruck ermittelt mit Reifen Michelin XAD65-1



# Abmessungen

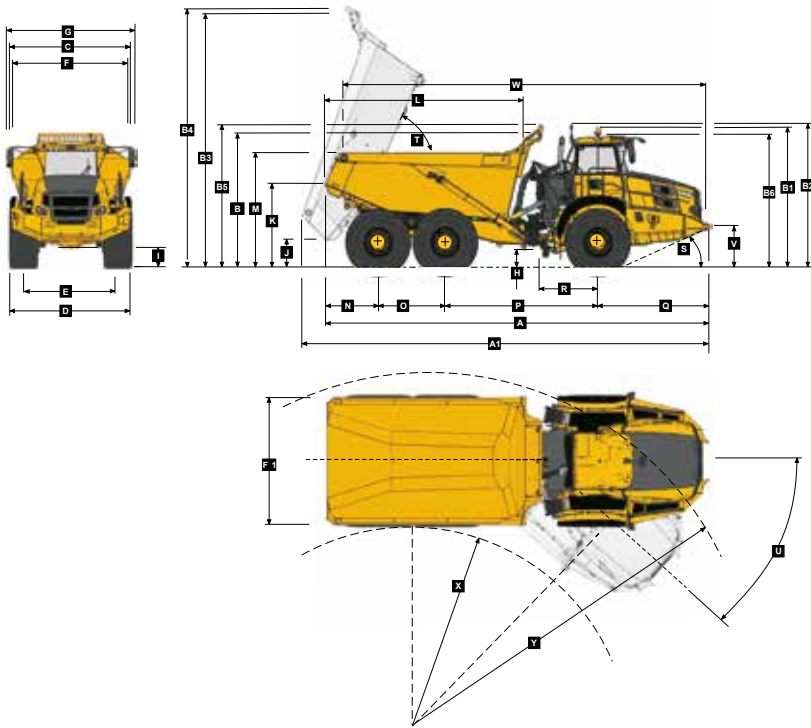

## Fahrzeugabmessungen

A	Transportlänge mit Heckklappe	11272 mm (37 ft.)
A	Transportlänge ohne Heckklappe	11272 mm (37 ft.)
A1	Gesamtlänge max. Kippwinkel	11916 mm (39 ft. 1 in.)
B	Transporthöhe ohne Steinschlaggitter	3822 mm (12 ft. 6 in.)
B	Transporthöhe mit Steinschlaggitter	3870 mm (12 ft. 8 in.)
B1	Höhe – Rundumleuchte	4050 mm (13 ft. 3 in.)
B2	Höhe – Ladeampel	4141 mm (13 ft. 7 in.)
B3	Muldenhöhe - max. Kippwinkel ohne Steinschlaggitter	7325 mm (24 ft.)
B4	Muldenhöhe - max. Kippwinkel mit Steinschlaggitter	7430 mm (24 ft. 5 in.)
B5	Höhe mit Steinschlaggitter in Fahrposition	4148 mm (13 ft. 7 in.)
B6	Kabinehöhe	3813 mm (12 ft. 6 in.)
C	Breite über Kotflügel	3790 mm (12 ft. 5 in.)
D	Breite über Reifen - 875/65 R29	3832 mm (12 ft. 7 in.)
D	Breite über Reifen - 29.5R25	3714 mm (12 ft. 2 in.)
E	Spurweite Reifen - 875/65 R29	2949 mm (9 ft. 8 in.)
E	Spurweite Reifen - 29.5R25	2952 mm (9 ft. 8 in.)
F	Breite über Mulde	3735 mm (12 ft. 3 in.)
F1	Breite über Heckklappe	4057 mm (13 ft. 4 in.)
G	Breite über Außenspiegel (Fahrposition)	4027 mm (13 ft. 3 in.)
H	Bodenfreiheit – Knickgelenk	558 mm (21.97 in.)
I	Bodenfreiheit – Frontachse	555 mm (21.85 in.)
J	Bodenfreiheit - max. Kippwinkel	907 mm (35.71 in.)
K	Schurrenhöhe - in Transportposition	2542 mm (8 ft. 4 in.)
L	Muldenlänge	5714 mm (18 ft. 9 in.)
M	Ladehöhe	3390 mm (11 ft. 1 in.)
N	Abstand Hinterachse zu Muldenkante	1533 mm (5 ft.)
O	Achsabstand Mittel-/Hinterachse	1950 mm (6 ft. 5 in.)
P	Achsabstand Mittel-/Vorderachse	4438 mm (14 ft. 7 in.)
Q	Abstand Vorderachse/Fahrzeugfront	3351 mm (11 ft.)
R	Abstand Vorderachse/Knickgelenk	1558 mm (5 ft. 1 in.)
S	Böschungswinkel	23 °
T	Max. Kippwinkel Mulde	70 °
U	Max. Knickwinkel	42 °
V	Höhe Verzurrpunkte vorne	1269 mm (4 ft. 2 in.)
W	Abstand Hubpunkte	10632 mm (34 ft. 11 in.)
X	Wenderadius innen - 875/65R29	4694 mm (15 ft. 5 in.)
X	Wenderadius innen - 29.5R25	4753 mm (15 ft. 7 in.)
Y	Wenderadius außen - 875/65R29	9408 mm (30 ft. 10 in.)
Y	Wenderadius außen - 29.5R25	9349 mm (30 ft. 8 in.)

# Steigfähigkeit/Zugkraft

- Bestimmen Sie die Zugkraft über den Schnittpunkt der Fahrzeuggewichtslinie und der Steigungslinie. Anmerkung: 2% typischer Rollwiderstand sind bereits in der Grafik und der Steigungslinie berücksichtigt.
- Von diesem Schnittpunkt fahren Sie über die Grafiken nach rechts zu den Schnittpunkten der Zugkraftkurven.
- Die untere Skala zeigt nun die Maximalgeschwindigkeit auf der jeweiligen Steigung.

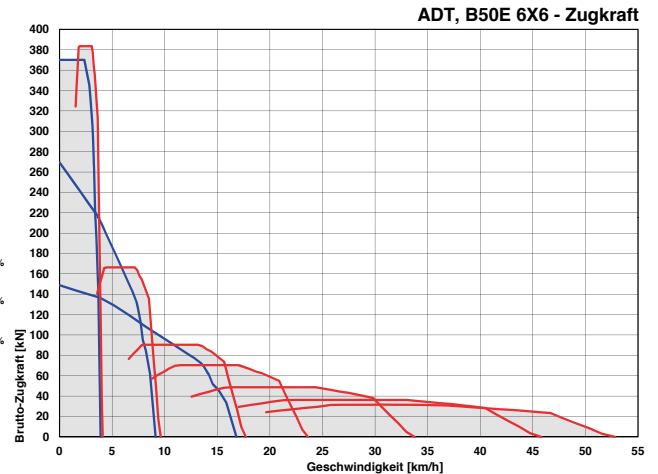
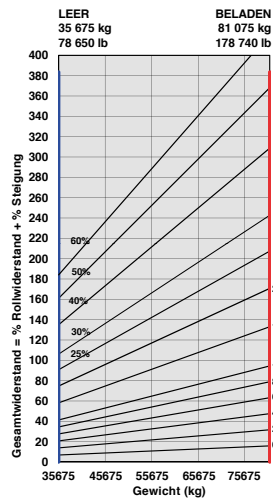

# Retarderleistung

- Bestimmen Sie die erforderliche Retarderleistung über den Schnittpunkt der Fahrzeuggewichtslinie und der Steigungslinie.
- Von diesem Schnittpunkt fahren Sie über die Grafiken nach rechts zu den Schnittpunkten der Kurven. Anmerkung: 2% typischer Rollwiderstand sind bereits in der Graphik berücksichtigt.
- Die untere Skala zeigt nun die Maximalgeschwindigkeit.

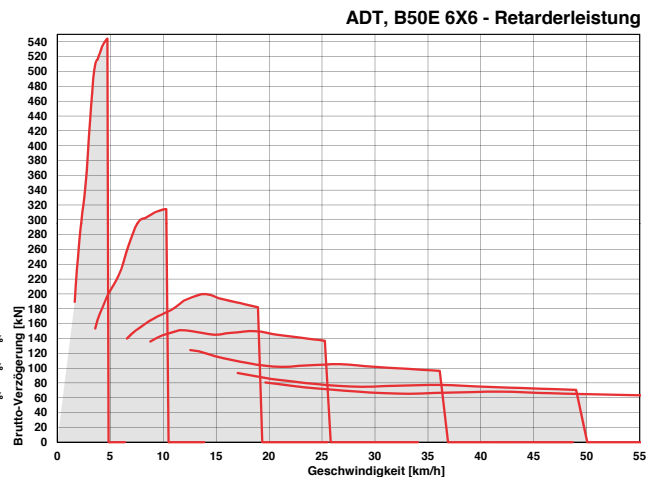
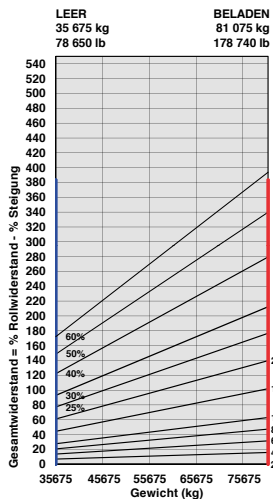

# Ausrüstung / Zubehör

B35E	B40E	B45E	B50E	● STANDARD	▲ OPTION
<b>MOTOR</b>					
●	●	●	●	●	Auslassventil-Bremse
●	●	●	●	●	Dual-Luftfiltersystem mit Entstaubungsventil
●	●	●	●	●	Vorluftfilter mit automatischer Staubabscheidung
●	●	●	●	●	Wasserabscheider
●	●	●	●	●	Keilrippenriemen mit automatischer Spannrolle
●	●	●	●	●	Schnellbetankungsvorrichtung (Dieseltank)
●	●	●	●	●	Nasse Zylinderlaufbuchsen
<b>KÜHLUNG</b>					
●	●	●	●	●	Motorgekoppelter elektronisch gesteuerter Lüfterantrieb mit Visco-Kupplung
●	●	●	●	●	Lüfterschutzgitter
<b>DRUCKLUFTANLAGE</b>					
●	●	●	●	●	Motorgekoppelter Kompressor
●	●	●	●	●	Beheizter Lufttrockner
●	●	●	●	●	Integriertes Überdruckventil
<b>ELEKTRISCHE ANLAGE</b>					
●	●	●	●	●	Batterie-Hauptschalter
●	●	●	●	●	Halogen-Fahrlicht
▲	▲	▲	▲	▲	LED-Fahrlicht
●	●	●	●	●	Drucklufthorn
●	●	●	●	●	Rückfahrwarnsignal
▲	▲	▲	▲	▲	"White-Noise"-Rückfahrwarnsignal
●	●	●	●	●	Rundumkennleuchte
●	●	●	●	●	Nick- und Rollsensor
●	●	●	●	●	Halogen Rückfahrleuchte im Knickbereich
▲	▲	▲	▲	▲	LED-Rückfahrleuchte im Knickbereich
●	●	●	●	●	LED-Rückfahrleuchte
<b>LENKSYSTEM</b>					
●	●	●	●	●	Fahrabhängige bi-direktionale Notlenkpumpe
<b>KABINE</b>					
●	●	●	●	●	ROPS/FOPS zertifiziert
●	●	●	●	●	Kippbare Kabine
●	●	●	●	●	Tür mit Gasdruckdämpfer
●	●	●	●	●	Programmierbare I-Tip-Muldenkippfunktionen
●	●	●	●	●	Klimaanlage
●	●	●	●	●	AM/FM radio mit Aux + USB
●	●	●	●	●	Steinschlagschutz für die Heckscheibe
●	●	●	●	●	Scheibenwischer mit Intervallschaltung
●	●	●	●	●	Höhen- und neigungsverstellbares Lenkrad
●	●	●	●	●	Zentraler, luftgefederter Fahrersitz
●	●	●	●	●	Front Halogen-Arbeitsscheinwerfer
▲	▲	▲	▲	▲	LED-Arbeitsscheinwerfer
▲	▲	▲	▲	▲	Warnleuchte Sicherheitsgurt
▲	▲	▲	▲	▲	Außenschalter für 24-V-Spannungsunterbrechung
●	●	●	●	●	24V-Starthilfekabel
●	●	●	●	●	Automatischer Dreipunkt-Sicherheitsgurt
●	●	●	●	●	Sitzheizung
●	●	●	●	●	Klappbarer Trainer-Sitz mit Sicherheitsgurt
●	●	●	●	●	12 Volt Steckdose
●	●	●	●	●	Herausnehmbarer Staukasten
●	●	●	●	●	Flaschen/Tassenhalter
●	●	●	●	●	Klimatisiertes Ablagefach
●	●	●	●	●	Elektr. verstell- und beheizbare Hauptspiegel

B35E	B40E	B45E	B50E	● STANDARD	▲ OPTION
<b>KABINE</b>					
●	●	●	●	●	10-Zoll-Farbmonitor:
					Geschwindigkeitsanzeige / Tankanzeige /
					Getriebeöltemperatur / Kühlmitteltemperatur /
					LED Funktions- und Warnanzeigen und akustisches
					Warnsignal / Ganganzeige / Digitale Geschwindigkeits-
					anzeige / Batteriespannung / Betriebsstunden /
					Kilometeranzeige / Durchschnittsverbrauch /
					Kippzähler / Tageskilometerzähler / Umschaltung
					zwischen metrischer und imperialer Angabe /
					Fehlercodes / Diagnosefunktion
●	●	●	●	●	Beleuchtetes, staubgeschütztes Tastenmodul:
					Scheibenwischer / Fahrzeugbeleuchtung /
					Spiegelheizung / Retardvoreinstellung /
					Verteilergetriebesperre Differenzialsperren /
					Ganghalte-Funktion / Muldenwinkelbegrenzung /
					Auskipppautomatik Kippeinstellungen / Klimaanlage
					und Lüftungssteuerung / Geschwindigkeitsbegrenzer
<b>MULDENKÖRPER</b>					
●	●	●	●	●	Muldenabstützung und Bolzensicherung
▲	▲	▲	▲	▲	Muldenauskleidung
▲	▲	▲	▲	▲	Heckklappe
▲	▲	▲	▲	▲	Muldenheizung
▲	▲	▲	▲	▲	Fahrgestell ohne Mulde und Kippzylinder
▲	▲	▲	▲	▲	Muldenerhöhungen
▲	▲	▲	▲	▲	Muldenkippzylinder-Sperre
<b>SONSTIGES</b>					
●	●	●	●	●	Automatische Traktionskontrolle (ATC)
●	●	●	●	●	Ölbadlamellenbremsen
●	●	●	●	●	26.5 R 25 EM-Radialreifen
●	●	●	▲	▲	29.5 R 25 EM-Radialreifen
●	●	●	●	●	875/65 R 29 EM-Radialreifen
●	●	●	●	●	Zentrale Schmierpunkte
▲	▲	▲	●	●	Automatische Schmieranlage
●	●	●	●	●	On-Board-Wägesystem
▲	▲	▲	▲	▲	Ladeampel
▲	▲	▲	●	●	Comfort-Ride-Federung vorne
▲	▲	▲	▲	▲	Comfort-Ride-Federung hinten
●	●	●	●	●	Rückfahrkamera
●	●	●	●	●	Sicherheits-Handläufe
●	●	●	●	●	Kabinen-Dachüberstand mit Arbeitsscheinwerfer
▲	▲	▲	▲	▲	Hochdruck-Hydraulikfilter
▲	▲	▲	▲	▲	Kraftstoff-Vorwärmer
●	●	●	●	●	Ölwannenschutz
▲	▲	▲	▲	▲	Zentral zusammen gelegte Getriebeölfilter zur
					Wartungserleichterung
					Zentral zusammen geführte Ablass-Anschlüsse für
					Motor- und Getriebeöl
					Zentral zusammen geführte Befüll-Anschlüsse für
					Motor- und Getriebeöl
▲	▲	▲	▲	▲	Scheiben-Nothammer
●	●	●	●	●	Weitwinkel-Aussenspiegel
●	●	●	●	●	Fleetm@tic®-Fernüberwachung 2-Jahres-Abo
					Leistungspaket "Classic"
●	●	●	●	●	Elektrisch öffnende Motorhaube

Die Zusammenstellung von Serien- und Zusatzausrüstungen kann je nach Marktregion variieren. Bitte erkundigen Sie sich bei Ihrem zuständigen Vertriebspartner.









Alle Angaben in Millimeter, evtl. andere Angaben in Klammern.  
 Bedingt durch unsere Philosophie der ständigen Verbesserung behalten wir uns das Recht vor,  
 Spezifikationen und Ausführungen ohne vorherige Ankündigung zu ändern.  
 Die Abbildungen in der Broschüre können Zusatzausrüstungen zeigen.  
 AdBlue® ist ein eingetragenes Warenzeichen von VDA.

**BELL INTERNATIONAL: Tel: +27 (0)35-907 9431**

**E-mail: [marketing@bellequipment.com](mailto:marketing@bellequipment.com)**

**Web: [www.bellequipment.com](http://www.bellequipment.com)**

 Tel: +61 (0)8 9355 2442

 Tel: +49 (0)6631 / 91 13 0

 Tel: +27 (0)11 928 9700

 Tel: +44 (0)1283 712862

 Tel: +33 (0)5 55 89 23 56

 Tel: +7 495 287 80 02

 Tel: (704) 655 2802

**Strong Reliable Machines  
 Strong Reliable Support**

**BELL**